

UNIVERZITET U SARAJEVU
ARHITEKTONSKI FAKULTET

Patriotske lige 30 | Tel.: +387 33 226 530
71000 Sarajevo | +387 33 226 534
Bosna i Hercegovina | Fax: +387 33 213 494
E-mail: arhitektura@af.unsa.ba



UNIVERSITY OF SARAJEVO
FACULTY OF ARCHITECTURE

Patriotske lige 30 | Tel.: +387 33 226 530
71000 Sarajevo | +387 33 226 534
Bosnia & Herzegovina | Fax: +387 33 213 494
E-mail: arhitektura@af.unsa.ba

Broj: 05-260/4-22
Datum: 07.03.2022. godine,

**JAVNA NABAVKA PUTEM PREGOVARAČKOG POSTUPKA
BEZ OBJAVE OBAVJEŠTENJA O NABAVCI**

**POZIV ZA DOSTAVLJANJE PONUDE U POSTUPKU JN RADOVA
„DODATNI RADOVI POPRAVKA DIJELA OBJEKTA
RAČUNSKI CENTAR II i LABORATORIJA III za LOT-2“**

SARAJEVO, MART 2022. god.

PREDMET NABAVKE

Dodatni radovi, popravka dijela objekta-Računski centar II i Laboratorija III za LOT-2

Broj nabavke: 05-260/4-22

Datum: 07.03.2022. godine,

Za: „INTERMING“ d.o.o. Sarajevo

UI: Pferde hauptmana br. 7, Sarajevo

Fax: 033 644 697

E-mail: interming@hotmail.com

Ovim Pozivom se pozivate da dostavite zahtjev za učešće i početnu ponudu u pregovaračkom postupku bez objave obavještenja o nabavci za izvođenje radova: „**Dodatni radovi popravka dijela objekta- računski centar II i laboratorija III za Lot-2**“

Nakon potpisivanja ugovora za izvođenje radova „Popravka dijela objekta-Računski centar II i Laboratorija III za Lot-2“, na Arhitektonskom fakultetu Sarajevo, izvođač radova je uveden u posao 28.02.2022. godine. Rok za izvođenje radova je 15 dana, odnosno do 15.03.2021. godine.

Vrijednost potpisanog ugovora iznosi 20.293,00 KM bez uključenog PDV-a.

Obzirom da se nije moglo predvidjeti stanje, kako građevinskog materijala tako i stanje zida na kojem je predviđeno mjesto za projekciju i stanja stropa na mjestu montaže projektora koji zbog svoje specifičnosti zahtijeva poseban nosač na koji ga je potrebno montirati što je prouzrokovalo dodatne radove na ugradnji zidne panel ploče sa podkonstrukcijom, zatim izrada i montaža posebnog teleskopskog nosača za projektor kao i dodatni radovi na elektro instalacijama. što je stvorilo razlike u količinama radova i materijala koji su predviđeni projektom i ugovorom sa realnim stanjem na terenu.

Prema članu 24. stav (1) tačka a) Zakona o javnim nabavkama („Službeni glasnik“ broj 39/14 – u daljem tekstu Zakon) ugovor o javnoj nabavci radova može se zaključiti u pregovaračkom postupku bez objave obavještenja: „u slučaju ugovora o javnoj nabavci radova za dodatne radove koji nisu uključeni u prvobitno razmatrani projekat ili u prvobitno zaključeni ugovor, ali koji usljed nepredviđenih okolnosti, postanu neophodni za izvršenje ili izvođenje u njima opisanih radova, i kada se takvi dodatni radovi ne mogu tehnički ili ekonomski, odvojiti od osnovnog ugovora bez većih nepogodnosti za ugovorni organ. Takav ugovor može se zaključiti s dobavljačem kojem je dodijeljen osnovni ugovor, a ukupna vrijednost ugovora dodijeljenih za dodatne radove ne može preći 20% od vrijednosti osnovnog ugovora.“

Na osnovu gore navedenog ispunjeni su posebni uvjeti za primjenu pregovaračkog postupka bez objave obavještenja za nabavku predmetnih radova „**Dodatni radovi Popravka dijela objekta – Računski centar II i Laboratorija III za Lot-2**“.

Shodno naprijed navedenom, ugovorni organ se odlučio na provođenje pregovaračkog postupka bez objave obavještenja, na osnovu člana 24. stav (1) tačka a) Zakona.

Postupak će se provesti u dvije faze:

Faza br. 1 – Poziv za dostavljanje zahtjeva za učešće početne ponude i ocjenjivanje početne ponude.

Ugovorni orga upućuje Poziv za dostavljanje zahtjeva za učešće i početne ponude kandidatu/ponuđaču „INTERMING“ d.o.o. Sarajevo, koji je izvođač radova u osnovnom Ugovoru: Popravka dijela objekta – Računski centar II i Laboratorija III za Lot-2.

Kandidat/ponuđač podnosi zahtjev za učešće i početnu ponudu na način i u formi koju nalaže Ugovorni organ. Ugovorni organ pregleda zahtjev za učešće i početnu ponudu koji su dostavljeni od strane pozvanog

kandidata/ponuđača kao i jedan dokument, u skladu sa odredbama članova 45.-51. Zakona o javnim nabavkama, i potvrđuje dali je kandidat/ponuđač kompetentan, pouzdan i sposoban za izvršenje ugovora uzimajući u obzir ličnu situaciju kandidata/ponuđača.

Nakon što utvrdi da je kandidat/ponuđač kompetentan, pouzdan i sposoban za izvršenje radova koji su predmet ugovora, te da je dostavio početnu ponudu koja ispunjava sve uslove iz ovog Poziva, ugovorni organ pisanim putem poziva ponuđača da započne pregovore sa ugovornim organom.

Dostavljanje prihvatljive početne ponude je uslov za pregovore.

Faza br. 2 – Poziv za dostavljanje konačne ponude i ocjenjivanje konačne ponude.

Na pregovorima se dogovara datum i način dostavljanja konačne ponude, što se konstatuje u Zapisniku o pregovorima. Ponuđač dostavlja konačnu ponudu, koju ugovorni organ javno otvara, pregleda i ocjenjuje. Nakon toga, ukoliko je konačna ponuda prihvatljiva, ugovorni organ dodjeljuje ugovor ponuđaču.

Uslovi za kvalifikaciju:

Da bi učestvovao u ovom pregovaračkom postupku, ponuđač mora zadovoljiti minimalne uslove iz članova 45.-51. Zakona o javnim nabavkama.

Kriterij za ocjenu početne ponude:

Ponuđač mora ispuniti kvalifikacione uslove, i ocjena će se vršiti na način opisan u ovom Pozivu na osnovu uslova za kvalifikaciju, i ponuđene cijene.

Kriterij za ocjenu početne ponude je ponuđena „najniža cijena“.

Postupak dodjele ugovora će se provesti putem pregovaračkog postupka bez objave obavještenja o nabavci u skladu sa Zakonom.

Za Ugovorni organ

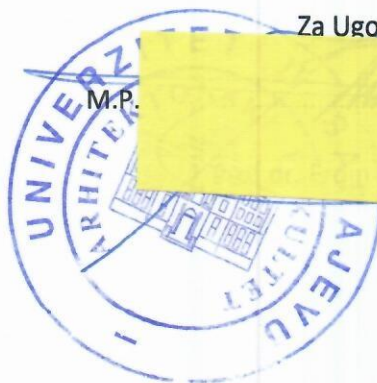

1. OPŠTI PODACI

1.1 Podaci o ugovornom organu

Ugovorni organ:	Univerzitet u Sarajevu - Arhitektonski fakultet
Adresa:	Ul. Patriotske lige, broj 30
Identifikacijski broj:	4200494560104
Telefon:	033 226 530/140 lok
Faks:	033 213 494
Web stranica:	www.af.unsa.ba
E_mail:	javnenabavke@af.unsa.ba

1.2 Podaci o osobi zaduženoj za kontakt

Kontakt osoba:	Fadil Hurić
Telefon:	033 226 530/140 lok
Fax:	033 213 494
E-mail:	javnenabavke@af.unsa.ba

1.3 Definicije pojmova / skraćenica

Pojmovi / skraćenice koji se koriste u ovoj tenderskoj dokumentaciji imaju sljedeća značenja:

“**Ovlašteno lice / lica**” – lice / lica koje/a je ugovorni organ ovlastio da djeluje/u u njegovo ime ili će / lica koje/a ima/ju pismenu punomoć da djeluje/u u ime ponuđača;

“**Ugovorni organ**” – Arhitektonski fakultet u Sarajevu;

“**Zakon**” – Zakon o javnim nabavkama Bosne i Hercegovine („Službeni glasnik BiH“, broj 39/14);

“**Postupak nabavke**” – postupak koji provodi ugovorni organ na osnovu ove tenderske dokumentacije;

“**Podzakonski akti**” – podzakonski akti koji su doneseni na osnovu Zakona;

“**Ponuđač**” – privredni subjekt koji može biti fizičko ili pravno lice ili grupa ponuđača koja na tržištu nudi usluge i koji je predao ponudu u skladu sa tenderskom dokumentacijom;

“**Dobavljač**” – privredni subjekt kojem je nakon postupka javne nabavke dodijeljen ugovor o javnoj nabavci;

Postupak nabavke će se provesti u skladu sa Zakonom, i podzakonskim aktima koji su doneseni u skladu sa Zakonom i TD.

1.4 Popis privrednih subjekata, koji su isključeni iz postupka javne nabavke zbog postojanja sukoba interesa, u skladu sa članom 52. Zakona o javnim nabavkama.

Kod ugovornog organa ne postoje privredni subjekti, koji se u planiranom postupku javne nabavke ugovornog organa, mogu pojaviti kao učesnici, a koji su u situacijama iz člana 52. st. (4) i (5) Zakona.

1.5 Podaci o postupku javne nabavke

Predmet nabavke je „Dodatni radovi, popravka dijela objekta-Računski centar II i Laboratorija III za Lot-2.

Predmet nabavke je evidentiran pod CPV 45200000-9, građevinski radovi.

Ukupna procijenjena vrijednost nabavke predmetnih radova iznosi **4.000,00 KM** bez uključenog PDV-a, a u skladu sa planiranim radovima i raspoloživim sredstvima.

Obrazac za cijenu ponude je u prilogu ovog poziva i njegov je sastavni dio.

2. POZIV ZA DOSTAVLJANJE ZAHTJEVA ZA UČEŠĆE I PONUDE ZA DODATNE RADOVE: Popravka dijela objekta-Računski centar II i Laboratorija III za Lot-2,

2.1 Mjesto, datum i vrijeme podnošenja zahtjeva za učešće i početne ponude

Zahtjev za učešće i početna ponuda se treba dostaviti na sljedeću adresu: Ul.Patriotske lige broj 30, Sarajevo najkasnije do **14.03.2022. godine do 13 sati**.

2.1.1 Kada kandidat/ponuđač neposredno dostavlja zahtjev za učešće i ponudu, izmjenu zahtjeva za učešće i ponude, dopunu zahtjeva za učešće i ponude ili zahtjev za odustajanje od zahtjeva za učešće i ponude, ugovorni organ je obavezan o tome izdati pisanu potvrdu ponuđaču. Postupanje sa zaprimljenim zahtjevom za učešće i ponudom se vrši na način propisan članom 15. Uputstva za pripremu modela tenderske dokumentacije i ponuda („Službeni glasnik BiH“, br. 90/14 i 20/15).

2.1.2 Otvaranje zahtjeva za učešće i početne ponude nije javno. Komisija ugovornog organa će zaprimljeni zahtjev za učešće i ponudu pregledati u smislu provjere kvalificiranosti kandidata / ponuđača i prihvatljivosti početne ponude. Ukoliko se potvrdi kvalificiranost kandidata/ponuđača za nastavak postupka, Komisija će pregledati ostatak početne ponude i Ponuđača pozvati na pregovore o tehničkim, ekonomskim, pravnim i drugim aspektima ugovora.

2.2 Uslovi za učešće i potrebni dokazi

2.2.1 Zahtjev za učešće mora sadržavati dokaze o ispunjavanju slijedećih uslova lične sposobnosti, u skladu sa članom 45. Zakona o javnim nabavkama (u daljem tekstu: Zakon):

2.2.2 Zahtjev za učešće se odbija ako je kandidat/ponuđač :

a) u krivičnom postupku osuđen pravosnažnom presudom **za krivična djela organizovanog kriminala, korupciju, prevaru ili pranje novca**, u skladu sa važećim propisima u Bosni i Hercegovini ili u zemlji u kojoj je registrovan;

b) **pod stečajem ili je predmet stečajnog postupka**, osim u slučaju postojanja važeće odluke o potvrdi stečajnog plana ili je predmet postupka likvidacije, odnosno u postupku obustavljanja poslovne djelatnosti, u skladu sa važećim propisima u Bosni i Hercegovini ili u zemlji u kojoj je registrovan;

c) **nije ispunio obaveze u vezi s plaćanjem penzionog i invalidskog osiguranja i zdravstvenog osiguranja**, u skladu sa važećim propisima u Bosni i Hercegovini ili u zemlji u kojoj je registrovan;

d) **nije ispunio obaveze u vezi s plaćanjem direktnih i indirektnih poreza** u skladu sa važećim propisima u Bosni i Hercegovini ili u zemlji u kojoj je registrovan;

2.2.3. Ugovorni organ može odbiti zahtjev za učešće i ukoliko utvrdi da je kandidat/ponuđač:

e) bio **kriv za težak profesionalni propust** počinjen tokom perioda od tri godine prije početka postupka, a koji ugovorni organ može dokazati na bilo koji način, posebno, značajni i/ili nedostaci koji se ponavljaju u izvršenju bitnih zahtjeva ugovora koji su doveli do njegovog prijevremenog raskida, nastanka štete ili drugih sličnih posljedica, zbog namjere ili nemara privrednog subjekta, određene težine.

2.2.4. U svrhu ispunjavanja uslova iz prethodne tačke kandidat/ponuđač treba dostaviti **Izjavu**

(datu u Aneksu 5 ovog Poziva) **ovjerenu kod nadležnog organa** (organ uprave ili notar) da se na njih ne odnose slučajevi definisani tačkom 2.2.2. od a) do d) ovog Poziva (**član 45. Zakona**),

NAPOMENA:

Ako je kandidat/ponuđač već u zahtjevu za učešće dostavio određene dokumente u originalu ili ovjerenoj kopiji, nije ih dužan ponovno dostavljati.

2.3 Sukob interesa

2.3.1 U skladu sa članom 52. Zakona, kao i sa drugim važećim propisima u BiH, ugovorni organ će odbiti zahtjev za učešće i ponudu ukoliko je kandidat/ponuđač koji je dostavio zahtjev za učešće i ponudu, dao ili namjerava dati sadašnjem ili bivšem zaposleniku ugovornog organa poklon u vidu novčanog iznosa ili u nekom drugom obliku, u pokušaju da izvrši uticaj na neki postupak ili na odluku ili na sam tok postupka javne nabavke. Ugovorni organ će u pisanoj formi obavijestiti kandidata/ponuđača i Agenciju za javne nabavke Bosne i Hercegovine o odbijanju zahtjeva za učešće i ponude, te o razlozima za to i o tome će napraviti zabilješku u izvještaju o postupku nabavke.

2.3.2 Kandidat/ponuđač je dužan uz zahtjev za učešće i ponudu dostaviti i posebnu pisanu izjavu da nije nudio mito niti učestvovao u bilo kakvim radnjama čiji je cilj korupcija u postupcima javne nabavke. Izjava je prilog Pozivu (Aneks 6).

2.4 Pojašnjenje dokumenata

2.4.1 Ugovorni organ može u pisanoj formi tražiti od kandidata/ponuđača da pojasni dokumente koje je dostavio, s tim da ne mijenja suštinu svog zahtjeva za učešće i ponude, i to u roku koji odredi ugovorni organ.

2.4.2 Kada utvrdi da kandidat/ponuđač ispunjava minimalne uslove koje je odredio ugovorni organ, ugovorni organ će pozvati kandidata/ponuđača da sudjeluje u pregovorima.

4.5.1 Ponuđač treba u početnoj ponudi dostaviti dokumentaciju kojom potvrđuje da ispunjava uslove iz Poziva za dostavljanje zahtjeva za učešće i početne ponude, i to:

2.5 Sadržaj počete ponude:

- a) Pravilno popunjen i ovjeren Obrazac za početnu ponudu – Aneks 2,
- b) Pravilno popunjen i ovjeren Obrazac za cijenu početne ponude – Aneks 3,
- c) Obrazac povjerljivih informacija – Aneks 4 (ukoliko ponuđač ima povjerljivih informacija),
- d) Izjava navedena u tački 2.2.4 ovog Poziva (Aneks 5 - Član 45. Zakona), opciono originale ili ovjerene kopije dokumenata u skladu sa članom 45. Zakona,
- e) Izjavu u skladu sa članom 52. Zakona, kako je navedeno tačkom 2.3. ovog Poziva (Aneks 6);
- f) Potpisan, ovjeren i parafiran Nacrt Ugovora – (Aneks 7)
- g) Parafiran popis dostavljenih dokumenata – (Aneks 8)

3. INSTRUKCIJE ZA KANDIDATA/PONUĐAČA

3.1 Zahtjevi po pitanju jezika

3.1.1 Ponuda i svi dokumenti i korespodencija u vezi sa zahtjevom za učešće i ponudom između kandidata/ponuđača i ugovornog organa moraju biti napisani na jednom od službenih jezika u Bosni i Hercegovini.

3.2 Priprema zahtjeva za učešće i početne ponude

3.2.1 Ponuđač snosi sve troškove u vezi sa pripremom i dostavljanjem zahtjevom za učešće i početne ponude.

Ugovorni organ nije odgovoran niti dužan snositi te troškove.

3.2.2 Zahtjev za učešće i početna ponuda se izrađuju na način da čine jedan dokument, odnosno na način da čine cjelinu i moraju biti napisani neizbrisivom tintom.

3.2.3 Ispravke u zahtjevu za učešće i početnoj ponudi moraju biti izrađene na način da su vidljive i potvrđene potpisom kandidata/ponuđača, uz navođenje datuma ispravke.

3.2.4 Svi listovi zahtjeva za učešće i početne ponude moraju biti čvrsto uvezani na način da se onemogući naknadno vađenje ili umetanje listova. Sve strane zahtjeva za učešće i početne ponude moraju biti numerisane na način da je vidljiv redni broj stranice ili lista.

3.2.5 Zahtjev za učešće i početna ponuda se dostavljaju u originalu, na koverti na kojoj čitko pisati:

ORIGINAL ZAHTJEVA ZA UČEŠĆE I POČETNE PONUDE“ .

Koverta sa ponudom se dostavlja na adresu ugovornog organa: Univerzitet u Sarajevu - Arhitektonski fakultet, ul. Patriotske lige 30. 71000 Sarajevo,

Na koverti zahtjeva za učešće i početne ponude mora biti naznačeno:

- naziv i adresa ugovornog organa:
- naziv i adresa kandidata/ponuđača u lijevom gornjem uglu koverta,
- evidencijski broj nabavke:
- naziv predmeta nabavke:
- naznaka „NE OTVARAJ“.

3.3 Cijena ponude

3.3.1 Kandidat/ponuđač treba popuniti Obrazac za početnu ponudu i Obrazac za cijenu početne ponude koji se nalaze u prilogu ovog Poziva, u skladu sa svim podacima koji su definisani Aneksima 2. i 3.

3.3.2 Ukupna cijena mora isto biti izražena u Obrascu za početnu ponudu (Aneks 2.) i Obrascu za cijenu početne ponude (Aneks 3.). U slučaju da se ne slažu cijene iz ova dva obrasca prednost se daje cijeni bez PDV-a iz Obrasca za cijenu početne ponude (Aneks 3.).

3.3.3 Sve cijene trebaju biti navedene u konvertibilnim markama (KM). Popunjavaju se sve prazne rubrike u Obrascu za cijenu početne ponude predviđene za iskazivanje cijene.

3.3.4 Ponuđena cijena radova treba uključivati sve troškove i obaveze koje kandidat/ponuđač može imati vezano za predmetne radove.

3.3.5 Cijena koju navede ponuđač neće se mijenjati u toku izvršenja ugovora i ne podliježe bilo kakvim promjenama. Ugovorni organ će kao neprihvatljivu odbiti onu početnu ponudu koja sadrži cijenu koja se može prilagođavati, a koja nije u skladu sa ovim stavom.

3.3.6 Ponuđač može dati popust na ponudu, pod uslovom da ga iskaže posebno, kako je to definisano Obrascem za početnu ponudu (Aneks 2.) i Obrascem za cijenu početne ponude (Aneks 3.). Ako ponuđač ne iskaže popust na propisan način, smatraće se da nije ni ponudio popust.

3.3.7 Plaćanje izvršene usluge će se vršiti na sljedeći način:

Ugovorni organ će izvršiti plaćanje ugovorenog iznosa na osnovu priznate i ovjerene situacije u roku od 30 dana, a koje će Izvođač ispostaviti nakon izvršenih radova.

3. 4 Povjerljivost

3.4.1 Postupanje s Povjerljivim informacijama koje su sadržane u bilo kojoj početnoj ponudi, provodi se u skladu s članom 11. Zakona.

Kandidat/ponuđač može napraviti spisak (popunjen po šemi koja se nalazi u Aneksu 4 ovog Poziva) informacija koje bi se trebale smatrati povjerljivim.

Ukoliko kandidat/ponuđač ne dostavi obrazac ili dostavi nepopunjen obrazac povjerljivih informacija, znači da iste nema i njegov zahtjev za učešće i ponuda po tom osnovu neće biti proglašena neprihvatljivom.

3. 5 Garancija za otklanjanje nedostataka u garantnom periodu

3.5.1 Za otklanjanje nedostataka u garantnom periodu, koji bi se eventualno mogli pojaviti u garantnom periodu, odabrani Ponuđač/Izvođač radova je obavezan odmah po obavljenoj primopredaji izvedenih radova potpisati primopredajni Zapisnik. Posao se smatra završenim prijemom izvedenih svih radova, što se konstatira Zapisnikom, potpisanim od strane izabranog nadzora, ovlaštenog predstavnika Naručiitelja i ovlaštenog predstavnika izabranog ponuđača.

Ponuđač time garantira Naručiitelju za solidnost i kvalitetu izvedenih radova i da će otkloniti eventualne nedostatke, a na koje ukaže ovlašteni predstavnik Naručiitelja, nedostataka koji se ne mogu povezati sa Naručiiteljem.

4. Aneksi:

Slijedeći aneksi su sastavni dio ovog Poziva:

Poziv za dostavljanje početne ponude,
Aneks 2. - Obrazac za dostavljanje početne ponude;
Aneks 3. - Obrazac za cijenu početne ponude;
Aneks 4 - Obrazac povjerljivih informacija;
Aneks 5 - Izjava iz člana 45. Zakona o javnim nabavkama;
Aneks 6 - Izjava o sukobu interesa čl. 52 Zakona
Aneks 7 - Nacrt Ugovora;
ANEKS 8 - Popis dostavljenih dokumenata,

OBRAZAC ZA DOSTAVLJANJE POČETNE PONUDE

Broj nabavke :

UGOVORNI ORGAN: Univerzitet u sarajevu – Arhitektonski fakultet**Adresa sjedišta ugovornog organa: ul.Patriotske lige broj 30, Sarajevo****PONUĐAČ:** _____**ID broj ponuđača:** _____**Adresa ponuđača:** _____

Ukoliko ponudu dostavlja grupaponuđača, upisuju se isti podaci za sve članove grupe ponuđača, kao i kada ponudu dostavlja samo jedan ponuđač, a pored naziva ponuđača koji je predstavnik grupe ponuđača upisuje i se podatak da je to predstavnik grupe ponuđača. Podgovarač se ne smatra članom grupe ponuđača u smislu postupka javne nabavke.

KONTAKT OSOBA

Ime i prezime	
Adresa	
Telefon	
Faks	
E-mail	

IZJAVA PONUĐAČA

Ukoliko ponudu dostavlja grupa ponuđača, Izjavu ponuđača popunjava predstavnik grupe ponuđača.

U postupku javne nabavke, koji ste pokrenuli, dostavljamo ponudu i izjavljujemo sljedeće:

1. U skladu sa sadržajem i uslovima poziva broj:(broj nabavke koji je dao ugovorni organ) ovom izjavom prihvatamo njegove odredbe u cijelosti, bez ikakvih rezervi i ograničenja.
2. Ovom ponudom odgovaramo zahtjevima iz iz poziva za učešće i početne ponude za nabavku radova....., u skladu sa uslovima iz zahtjeva, kriterijima i utvrđenim rokovima, bez ikakvih rezervi ili ograničenja.

3. **Ponudu dostavljamo za:**

4. Cijena naše ponude je:

Cijena ponude bez PDV-a	KM
PDV 17%	KM
Ponudeni popust	KM
Cijena ponude sa uračunatim popustom	KM
Ukupna ponuđena cijena (sa uračunatim popustom i PDV-om)	KM

Uz ponudu dostavljamo i obrazac za cijenu naše ponude, koji je popunjen u skladu sa zahtjevima iz poziva za učešće. U slučaju razlika u cijenama iz ove izjave i obrasca za cijenu ponude, prihvatamo da je relevantna cijena iz obrasca za cijenu ponude.

5. U postupku učestvujemo **samostalno** ili kao **član grupe** ponuđača (zaokružiti)

_____ (Naziv ponuđača ili ime lidera grupe ukoliko se radi o grupi ponuđača).

6. Potvrđujemo da ne učestvujemo u nekom drugom obliku u istom postupku javne nabavke.
7. Potvrđujem kao član u konzorcijumu, da su svi članovi podjednako solidarni za izvršenje ugovora, te da je vodeći član ovlašten da prima instrukcije za i u ime svakog člana, uključujući i plaćanja, i da su svi članovi u konzorcijumu obavezni i da ostanu u konzorcijumu. **(zaokružiti ukoliko ponuđač nastupa kao grupa ponuđača).**
8. Dostavljeni dokumenti neće biti stariji od tri mjeseca od datuma za podnošenja ponude i, pored toga, dajemo izjavu da naša situacija neće biti promijenjena u odnosu na period koji je protekao od momenta kad su sačinjeni dokazi.
9. Također, prihvatamo da ukoliko ne dostavimo dokaze, u roku od pet kalendarskih dana od dana prijema obavještenja o izboru najpovoljnijeg ponuđača, ili ako se utvrdi da su informacije pogrešne, dodjela ugovora se može smatrati ništavim.
10. Obavezujemo se, da ćemo blagovremeno informisati ugovorni organ, ukoliko postoji bilo kakva promjena u gore navedenim okolnostima u bilo kojoj fazi provedbe postupka. Također, u potpunosti prihvatamo da ukoliko su netačne ili nepotpune informacije namjerno date u ovom postupku isto može dovesti do našeg isključenja kako iz ovog tako i drugih ugovora koje finansira Arhitektonski fakultet u Sarajevu.
11. Ova ponuda važi _____ (broj dana ili mjeseci se upisuju i brojučano i slovima, a u slučaju da se razlikuju, validan je rok važenja ponude upisan slovima), računajući od isteka roka za prijem ponuda, tj. do [...../...../.....] (datum).
12. Ispunjavamo sve kvalifikacijske uslove koji su navedeni u pozivu za učešće i ne nalazimo se ni u jednoj situaciji navedenoj pozivu zbog koje bi bili isključeni iz učešća.



13. Podaci o podugovaračima i dijelovima ugovora o javnoj nabavci koji se daje u podugovor:

PODACI O PODUGOVARAČIMA	redni broj	1.	2.	3.	4.	5.
	naziv					
	adresa sjedišta					
	JIB/IDB broj					
	broj tran. računa i naziv banke					
DIO UGOVORA KOJI SE DAJE U PODUGOVOR	predmet usluge podugovarača					
	količina					
	vrijednost					
	mjesto pružanja usluge					

Ime i prezime osobe koja je ovlaštena da predstavlja ponuđača: _____

Potpis ovlaštene osobe: _____

Mjesto i datum: _____ Pečat ponuđača: _____

r/b	Opis radova	Jed. mjere	Količina	Jedinična cijena	Iznos
A	Farbanje zidova i plafonaprostora odgovarajućom bojom prema izboru projektanta	m2	133,63		
B.1	 <p data-bbox="225 1218 938 1361">Nabavka, transport i ugradnja sistema stropni nosač (teleskopski) nosač projektor s produženom rukom, Kao na slici. Nosivost.: do 15 kg , okretanje 360* i nagib 30* Neto težina: 3,8 kg.</p>	kom	1		
B.2	 <p data-bbox="212 1800 898 1980">Nabavka, transport i ugradnja rasvjetnih tijela, po sistemu LED-linijske rasvjete (bijele), trakastog sistemakao na priloženoj slici, boja kućišta prema izboru projektanta. U cijenu uračunati i montažnu opremu. Cijena se računa prema metraži ugrađene opreme.</p>	m"	12,70		

C.1	SKLADIŠNE KOMODE ZA TEHNIČKU OPREMU (prema nacrtu) Po dimenzijama – komoda 1. / 190x80x50/; komoda 2. /195x80x50/; Obračun se vrši paušalno na osnovu uvida u odabir drvnog materijala i načina izgradnje.	kom	1		
C.2	ZIDNI PANEL/PLOČA ZA PROJEKCIJU, obračun se vrši na osnovu uvida i odabira materijala, formiranja ploče, debljine 10 cm (dimenzije panela 455x200 cm. Nacrt i pozicija ploče prikazani na crtežu.	kom	1		
	UKUPNA CIJENA BEZ PDV-a				
	PONUĐENI POPUST				
	CIJENA SA POPUSTOM BEZ PDV-a				
	IZNOS PDV-a				
	UKUPNA CIJENA SA POPUSTOM I PDV-om				

Ime i prezime osobe koja je ovlaštena da predstavlja ponuđača: _____

Potpis ovlaštene osobe: _____

Mjesto i datum: _____ MP:

POVJERLJIVE INFORMACIJE

Informacija koja je povjerljiva	Brojevi stranica s tim informacijama u ponudi	Razlozi i pravni osnov za povjerljivost tih informacija	Vremenski period u kojem će te informacije biti povjerljive

Potpis ovlaštene osobe: _____ Pečat ponuđača

Izjava o ličnoj sposobnosti iz člana 45. stav (1) tačka a) do d) Zakona o javnim nabavkama („Službeni glasnik BiH“, broj: 39/14)

Ja, niže potpisani _____ (Ime i prezime), sa ličnom kartom broj: _____ izdatom od _____, u svojstvu predstavnika privrednog društva ili obrta ili srodne djelatnosti _____

(Navedi naziv privrednog društva ili obrta ili srodne djelatnosti)

ID broj: _____, čije sjedište se nalazi u ulici _____, broj _____, _____ (grad, općina), kao kandidat/ponuđač

u postupku javne nabavke **RADOVA – Dodatni radovi popravka dijela objekta Računski centar II i Laboratorija III za Lot-2**, a kojeg provodi Ugovorni organ: Univerzitet u Sarajevu – Arhitektonski fakultet, za koji je dana _____ godine na Portalu javnih nabavki objavljeno

Obavještenje o javnoj nabavci broj: _____ objavljeno u “Sl. glasniku BiH” broj: _____, u skladu sa članom 45. stav (1) tačka a) do d) i stav (4) Zakona o javnim nabavkama (“Sl. glasnik BiH”, broj 39/14) **pod punom moralnom, materijalnom i krivičnom odgovornošću** dajem s l j e d e ć u:

odgovornošću dajem s l j e d e ć u:

I Z J A V U

Ponuđač _____, kojeg predstavljam:

- nije u krivičnom postupku osuđen pravosnažnom presudom za krivična djela organizovanog kriminala, korupcije, prevare ili pranja novca u skladu sa važećim propisima u BiH ili zemlji u kojoj je registrovan;
- nije pod stečajem ili predmet stečajnog postupka, nije predmet postupka likvidacije, odnosno nije u postupku obustavljanja poslovne djelatnosti;
- nije propustio ispuniti obaveze u vezi sa plaćanjem penzionog i invalidskog osiguranja i zdravstvenog osiguranja u skladu sa važećim propisima u Bosni i Hercegovini ili propisima zemlje u kojoj je registrovana;
- nije propustio ispuniti obaveze u vezi plaćanja direktnih i indirektnih poreza, a u skladu sa važećim propisima u Bosni i Hercegovini ili propisima zemlje u kojoj je registrovana.

U navedenom smislu sam upoznat sa obavezom da ako nam bude dodijeljen ugovor dostavimo dokumente iz člana 45. stav (2) tačke od a) do d), **sve taksativno kao što je navedeno u Tački 13.1 podtačke a1), a2), b), c) i d) Tenderske dokumentacije** i to u roku od 5 (pet) dana u skladu sa članom 72. stav (3) tačka a) Zakona, a ukoliko uz Izjavu, odnosno uz svoju ponudu, odmah dostavimo i tražene dokaze koji su navedeni u Izjavi, da nemamo obavezu naknadnog dostavljanja originala ili ovjerenih kopija traženih dokaza.

Nadalje, izjavljujem da sam svjestan da falsifikovanje službene isprave, odnosno upotreba neistinite službene ili poslovne isprave, knjige ili spisa u službi ili poslovanju, kao da su istiniti, predstavlja krivično djelo, predviđeno krivičnim zakonima u Bosni i Hercegovini, te da davanje netačnih podataka u dokumentima kojima se dokazuje lična sposobnost iz člana 45. Zakona o javnim nabavkama, predstavlja prekršaj za koji su predviđene novčane kazne i to za odgovorno lice u pravnom licu u iznosu od 200,00 KM do 2.000,00 KM i za pravno lice (ponuđača) u iznosu od 1.000,00 do 10.000,00 KM.

Također izjavljujem da sam svjestan da ugovorni organ koji provodi navedeni postupak javne nabavke u skladu sa članom 45. stav (6) Zakona o javnim nabavkama u slučaju sumnje u tačnost podataka datih putem ove izjave zadržava pravo provjere tačnosti podataka i informacija iznesenih u ovoj izjavi kod nadležnih organa.

U _____, _____ godine
(mjesto) (datum)

PONUĐAČ:

(ime i prezime i potpis ovlaštenog lica ponuđača)

Potpis i pečat nadležnog organa:

Izjava u vezi sa članom 52. Zakona o javnim nabavkama

Ja, niže potpisani _____ (*Ime i prezime*), sa ličnom kartom broj: _____ izdatom od _____, u svojstvu predstavnika privrednog društva ili obrta ili srodne djelatnosti _____ (*Navesti položaj, naziv privrednog društva ili obrta ili srodne djelatnosti*), ID broj: _____, čije sjedište se nalazi u ulici _____, broj _____, _____ (*grad, općina*), kao kandidat/ponuđač u postupku javne nabavke **RADOVA – Dodatni radovi popravka dijela objekta Računski centar II i Laboratorija III za Lot-2**, a kojeg provodi Ugovorni organ - Univerzitet u Sarajevu-ArHITEKTONSKI fakultet, za koji je dana _____ godine na Portalu javnih nabavki objavljeno Obavještenje o javnoj nabavci broj: _____ objavljeno u "Sl. glasniku BiH" broj: ____/_____, u skladu sa članom 52. stav 2. Zakona o javnim nabavkama ("Sl. glasnik BiH", broj 39/14) **pod punom moralnom, materijalnom i krivičnom odgovornošću** dajem sljedeću:

IZJAVU

1. Nisam ponudio mito nijednom licu uključenom u proces javne nabavke, u bilo kojoj fazi procesa javne nabavke.
2. Nisam dao, niti obećao dar, ili neku drugu povlasticu službeniku ili odgovornom licu u ugovornom organu, uključujući i strano službeno lice ili međunarodnog službenika, u cilju obavljanja u okviru službenog ovlaštenja, radnje koje ne bi trebalo da izvrši, ili se suzdržava od vršenja djela koje treba izvršiti on, ili neko ko posreduje pri takvom podmićivanju službenog ili odgovornog lica.
3. Nisam dao ili obećao dar ili neku drugu povlasticu službeniku ili odgovornom licu u ugovornom organu uključujući i strano službeno lice ili međunarodnog službenika, u cilju da obavi u okviru svog službenog ovlaštenja, radnje koje ne bi trebalo da obavlja, ili se suzdržava od obavljanja radnji, koje ne treba izvršiti.
4. Nisam bio uključen u bilo kakve aktivnosti koje za cilj imaju korupciju u javnim nabavkama.
5. Nisam učestvovao u bilo kakvoj radnji koja je za cilj imala korupciju u toku predmeta postupka javne nabavke.

Davanjem ove izjave, svjestan sam krivične odgovornosti predviđene za krivično djelo davanje mita i druga krivična djela protiv službene i druge odgovornosti i dužnosti utvrđene u krivičnim zakonima Bosne i Hercegovine.

U _____, _____ godine
(*mjesto*) (*datum*)

PONUĐAČ:

(*ime i prezime i potpis ovlaštenog lica ponuđača*)

Potpis i pečat nadležnog organa:

NACRT UGOVORA**I UGOVORNE STRANE****Univerzitet u Sarajevu - Arhitektonski fakultet**

Sjedište: Patriotske lige broj 30, 71000 Sarajevo

Koje zastupa dekan prof.dr. Erdin Salihović

Identifikacijski broj: 4200494560104

(u daljem tekstu: Investitor)

i

.....

Sjedište:

Kojeg zastupa

Identifikacijski broj:

Identifikacijski broj obveznika PDV-a:

Transakcijski broj banke, ime i sjedište banke:

(udaljem tekstu: Izvođač)

II PREDMET UGOVORA**Član 1.**

(1) Predmet ovog Ugovora je _____ prema Pozivu Investitora broj: _____ od __.__. 2022. godine i Ponudi Izvođača broj: _____ od __.__. 2022. godine, koji su u prilogu ovog Ugovora i čine njegov sastavni dio.

(2) Za sve materijale koje Izvođač bude ugrađivao neophodno je prethodno dostavljanje tehničkog lista, odnosno atesta prije odobrenja njihove upotrebe od strane nadzornog organa.

III CIJENA I NAČIN PLAĆANJA**Član 2.**

(1) Ukupna vrijednost ovog Ugovora iznosi _____ KM (Slovima: _____ i ___/100 konvertibilnih maraka) bez PDV-a, odnosno ukupna vrijednost ovog Ugovora iznosi _____ KM (Slovima: _____ i ___/100 konvertibilnih maraka) sa PDV-om a u skladu sa jediničnim cijenama iz ponude Izvođača broj: _____ od _____ 2022. godine, koja čini sastavni dio ovog Ugovora.

(2) Jedinične cijene - navedene u stavu 1. ovoga člana su fiksne, a stvarne količine će se evidentirati u građevinskoj knjizi, koje će ovjeravati nadzorni organ.

(3) U slučaju da se cijena elemenata na osnovu kojih su utvrđene jedinične cijene iz Ponude (npr. cijene materijala, satnice rada, mehanizacije i drugih elemenata) smanje toliko da bi ukupna vrijednost radova iz ovog Ugovora bila niža za više od 10% Investitor ima pravo zahtjevati sniženje ugovorene cijene.

(4) Izvođač može pristupiti izvođenju nepredviđenih radova samo nakon pismenog odobrenja od strane Naručioaca i/ili nadzornog organa.

Član 3.

Ugovorni organ će izvršiti plaćanje ugovorenog iznosa na osnovu priznate i ovjerene situacije u roku od 30 dana, a koje će Izvođač ispostaviti nakon izvršenih radova.

IV ROK IZVRŠENJA

Član 4.

(1) Odmah po zaključenju ovog Ugovora, Investitor se obavezuje uvesti Izvođača u posjed lokacija na kojima treba da se izvedu dodatni radovi definisani ovim ugovorom, o čemu se će sačiniti poseban zapisnik, potpisan od osoba koje ovlaste Ugovorne strane.

(2) Smatra se da je Izvođač obišao i detaljno pregledao buduće gradilište i okolinu te da je bio upoznat sa svim bitnim elementima za podnošenje ponude, odnosno sa postojećim saobraćajnicama i mogućnostima prilaza gradilištu, a posebno sa onim elementima koji utiču na organizaciju gradilišta, primjenu određenih tehnologija izvođenja radova te svim ostalim okolnostima koji utiču na podnošenje ponude.

(3) Shodno navedenom, Izvođač nema pravo zahtjevati povećanje cijene ili drugu naknadu, pozivajući se da u vrijeme podnošenja ponude nije bio detaljno upoznat sa prilikama na gradilištu.

(4) Rok izvođenja radova je 10 (deset) kalendarskih dana od dana uvođenja Izvođača u posao.

(5) Naprijed navedeni rokovi izvođenja radova vrijede pod uslovom da je Investitor obezbijedio i Izvođaču predao slobodna gradilišta za nesmetanu gradnju, te sva potrebna odobrenja, saglasnosti i dozvole za gradnju po propisima BiH.

(6) Ukoliko Izvođač ne bude na ugovoreni način i u ugovorenom roku izvršio sve ugovorene obaveze, dužan je Investitoru platiti na ime ugovorene kazne penale od 1 ‰ (jedan promil) od ugovorene cijene radova, za svaki dan prekoračenja roka završetka objekta, a najviše 5 % od ugovorenog iznosa. Obaveza plaćanja ugovorene kazne utvrđuje se prilikom konačnog obračuna.

(7) Nastupanje, trajanje i prestanak vanrednih događaja i okolnosti upisuju se u građevinski dnevnik.

(8) Strane ugovora ovim Ugovorom isključuju primjenu pravnog pravila po kojem je Investitor dužan saopštiti Izvođaču po zapadanju u kašnjenje da zadržava pravo na ugovorenu kaznu (penale), te se smatra da je samim padanjem u kašnjenje Izvođač dužan platiti ugovorenu kaznu (penale) bez opomene Investitora, a Investitor ovlašten da ih naplati - odbije na teret Izvođačevih potraživanja za izvedene radove na objektu koji je predmet ovog Ugovora ili od bilo kojeg drugog Izvođačevog potraživanja od Investitora, s tim što je Investitor o izvršenoj naplati - odbijanju, dužan obavijestiti Izvođača.

(9) Plaćanje ugovorne kazne će se izvršiti umanjnjem fakture po završetku poslova u visini ugovorne kazne. Plaćanje ugovorene kazne (penala) ne oslobađa Izvođača obaveze da u cjelosti završi i preda na upotrebu ugovoreni objekat.

(10) Ako Investitoru nastane šteta zbog prekoračenja ugovorenog roka završetka radova u iznosu većem od ugovorenih i obračunatih penala - kazne, tada je Izvođač dužan da plati Investitoru pored ugovorene kazne (penale) i iznos naknade štete koji prelazi visinu ugovorene kazne.

Član 5.

Ugovoreni rok se može produžiti usljed:

a) više sile, što podrazumijeva vanjske vanredne događaje, vremenske uslove, pojave ili prirodne događaje /požar, poplava, potresi i sl./,

b) mjera predviđenih aktima nadležnih organa,
za onoliko vremena koliko su trajale okolnosti iz tač. a) i b), uključujući i dobijanje svih potrebnih dozvola koje je Investitor obavezan obezbijediti, uzimajući u obzir i objektivno vrijeme potrebno za ponovnu organizaciju rada i nastavak radova.

Član 6.

Izvođač je posebno obavezan da:

- a) Realizuje Ugovor u skladu sa važećim propisima Bosne i Hercegovine;
- b) ugovorene radove izvede stručno, kvalitetno i u ugovorenom roku, uz poštivanje tehničkih normi i propisa i sa kvalifikovanom radnom snagom, prema predmetnoj tenderskoj dokumentaciji predmjeru radova Investitora i Ponudi Izvođača;
- c) preduzme mjere sigurnosti radova, zaposlenika te obezbijedi i provođenje propisa iz oblasti zaštite na radu i protupožarne zaštite;
- d) se pridržava kućnog reda u zgradi Investitora te održava mjesto izvođenja radova u smislu čišćenja, odvođenja šuta, viška materijala i sl.;
- e) eventualne primjedbe od strane komisije za kvalitativni i kvantitativni prijem otkloni u što kraćem roku;
- f) u svemu poštuje ugovorene i sigurnosne mjere, i bez posebnog odobrenja Investitora ne može davati nikakve podatke drugim organizacijama, građanima ni sredstvima javnog informisanja o lokaciji gdje se materijal isporučuje i izvode radovi;
- g) omogući Investitoru i od njega ovlaštenim licima pristup gradilištu u bilo koje vrijeme;
- h) omogući Investitoru da, u bilo koje vrijeme, izvrši svaku vrstu kontrole i provjere u pogledu izvođenja radova koji su predmet ovog Ugovora, vrste, količine i kvalitete korištenog materijala i opreme kao i u vezi sa poštivanjem Ponude, Glavnog projekta i eventualno dopunjenog Predmjera radova.

Član 7.

(1) Investitor će osigurati vršenje nadzora nad radovima Izvođača, radi provjeravanja i osiguranja njihovog urednog izvođenja, naročito u pogledu vrsta, količina i kvaliteta radova, materijala, opreme i ugovorenih rokova.

(2) Investitor će danom uvođenja u posao Izvođaču pismeno saopštiti lica koja će vršiti nadzor nad izvođenjem radova.

Član 8.

(1) Izvođač je dužan prije izvođenja eventualnih naknadnih i nepredviđenih radova, putem građevinskog dnevnika, obavijestiti Investitora, odnosno nadzor, o vrsti, jediničnoj cijeni i okvirnoj količini tih radova. Bez odobrenja Investitora ne mogu se izvoditi bilo kakvi naknadni i nepredviđeni radovi.

(2) Izvođač je obavezan obavijestiti nadzorni organ o završetku svih ugovorenih radova.

(3) Pregled izvedenih radova će, prije tehničkog pregleda istih od strane nadležnog organa, izvršiti komisija za pregled izvedenih radova sastavljena od predstavnika nadzornog organa, Investitora i Izvođača. Komisija će nakon obavljenog pregleda izvedenih radova sačiniti listu nedostataka sa rokom otklanjanja istih.

Član 9.

Izvođač je dužan da po završenim radovima povuče sa gradilišta svoje radnike, ukloni preostali materijal, opremu, sredstva za rad i privremene objekte koje je koristio u toku rada, očisti gradilište od otpadaka koje je napravio i uredi i očisti okolinu građevine i samu građevinu (objekat na kome je izvodio radove).

Član 10.

(1) Pregled i primopredaja izvedenih radova vršiće se prema propisima koji važe u sjedištu Investitora. Obavijest da su radovi završeni Izvođač podnosi Investitoru preko Nadzornog organa.

(2) Ugovorne strane su u obavezi da Komisiji za pregled i primopredaju izvedenih radova, koju organizuje Investitor, prije početka njenog rada, stave na raspolaganje svu dokumentaciju u vezi sa izgradnjom objekta.

Član 11.

Po obavljenom pregledu i primopredaji izvedenih radova, odobrenja za upotrebu objekta i otklanjanju utvrđenih nedostataka, ugovorne strane će preko svojih ovlaštenih predstavnika u roku od 15 (petnaest) dana izvršiti konačni obračun izvedenih radova.

Član 12.

(1) Investitor i Izvođač su saglasni da sastavni dio ovog Ugovora čine:

- a) ponuda Izvođača od _____ godine;
- b) prethodno usaglašen dinamički plan završetka posla.

(2) Izmjene i dopune ovog Ugovora mogu se vršiti samo uz prethodno pismeni sporazum strana Ugovora, koji se kao aneks prilaže ovom Ugovoru.

V STUPANJE NA SNAGU I RJEŠAVANJE SPOROVA

Član 13.

Ovaj Ugovor stupa na snagu danom obostranog potpisivanja od strane ovlaštenih lica ugovornih strana.

Član 14.

Svaka ugovorna strana može pokrenuti postupak raskida Ugovora ako druga strana ne izvršava preuzete utvrđene obaveze, uz otkazni rok od 15 (petnaest) dana.

Član 15.

Ukoliko dođe do raskida Ugovora i prekida radova, Investitor i Izvođač su dužni da preduzmu potrebne mjere da se izvedeni radovi zaštite od propadanja. Troškove zaštite radova snosi strana čijom krivicom je došlo do raskida Ugovora odnosno do prekida radova.

Član 16.

Eventualno nastale sporove pri realizaciji ovog Ugovora, ugovorne strane će rješavati mirnim putem, u protivnom ugovara se nadležnost suda u Sarajevu.

VI OSTALE ODREDBE

Član 17.

Izvođač nema pravo da u svrhu izvršenja ovog Ugovora zapošljava fizičke ili pravne osobe koje su bile uključene u pripremu tenderske dokumentacije, ili su bile u svojstvu članova Komisije za javne nabavke, najmanje šest mjeseci po stupanju na snagu istog.

Član 18.

Za sve što nije regulisano ovim Ugovorom primjenjivaće se odredbe Posebnih uzansi o građenju i Zakona o oblicionim odnosima.

Član 19.

Punovažne i obavezujuće su samo one izmjene i dopune ovog Ugovora koje su ugovorne strane sačinile sporazumno i u pisanoj formi.

Član 20.

Ovaj Ugovor je sačinjen u 4 (četiri) istovjetna primjerka od kojih svaka ugovorna strana zadržava po 2 (dva) primjerka.

Za izvođača

Za investitora

.....
Direktor:

.....
Prof.dr. Erdin Salihović, Dekan

Datum:

Datum:

Broj:

Broj:

